

Pasta przeciwpoślizgowa
Frikationsmiddel
Montážní pasta

Πάστα τριβής
Pastă de fricțiune

Montuj
Monter
Namontovat

Τοποθέτηση
Montarea

Moment obrotowy
Drejningsmoment
Utahovací moment

Ροπή στρέψης
Cuplu de strângere

Wyreguluj
Juster
Nastavit

Ρύθμιση
Ajustare

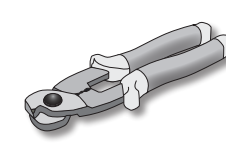
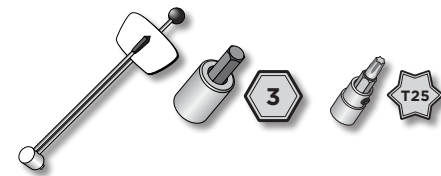
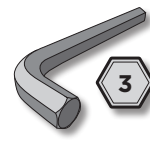

Εξάγωνο κλειδί
Hex

1

Stosuj pastę przeciwpoślizgową na powierzchniach styku zacisków wszystkich elementów roweru.
Brug friktionsmiddel på kontaktfalderne på klampen på alle komponenter.
Kontaktní povrchy svorky u všech komponentů natřete montážní pastou.

Χρησιμοποιήστε πάστα τριβής στις επιφάνειες επαφής του σφιγκτήρα όλων των εξαρτημάτων.
Folositi pasta de fricțiune pe suprafețele de contact ale clemei tuturor componentelor.

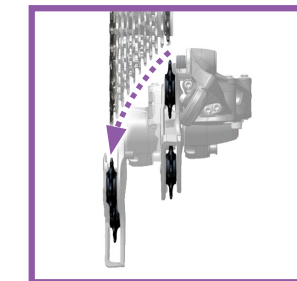
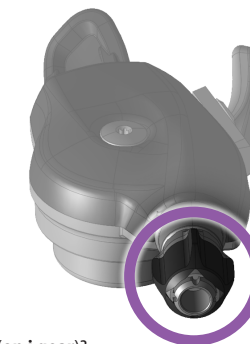
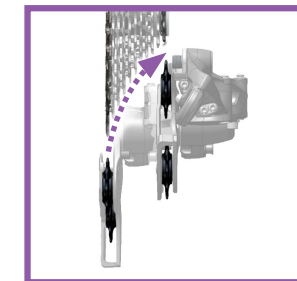

Wolna zmiana z większej tylnej zębatki na mniejszą (zmiana biegu na **większy**)? Obróć nastawiacz tulejkowy w prawo.

Langsomt skift fra et større tandhjul til et mindre tandhjul på kassetten (**op i gear**)? Drej justeringskruen mod uret.

Řazení z většího kolečka na menší (**řazení na těžší převod**) jde pouze s obtížemi? Otočte válečkovým seřizovačem ve směru hodinových ručiček.

Trecerea lentă de la un pinion mai mare la unul mai mic (**schimbarea la o treaptă superioară de viteze**)? Rotiți spre dreapta dispozitivul de reglaj fin al tamburului.

Αργή αλλαγή ταχύτητας από μεγαλύτερο γρανάτζι σε μικρότερο γρανάτζι (**ανέβασμα ταχύτητας**)? Στρέψτε τον κυλινδρικό ρυθμιστή δεξιόστροφα.

Wolna zmiana z mniejszej tylnej zębatki na większą (zmiana biegu na **mniejszy**)? Obróć nastawiacz tulejkowy w lewo.

Langsomt skift fra et mindre tandhjul til et større tandhjul på kassetten (**ned i gear**)? Drej justeringskruen med uret.

Řazení z menšího kolečka na větší (**řazení na lehčí převod**) jde pouze s obtížemi? Otočte válečkovým seřizovačem proti směru hodinových ručiček.

Trecerea lentă de la un pinion mai mic la unul mai mare (**schimbarea la o treaptă inferioară de viteze**)? Rotiți spre stânga dispozitivul de reglaj fin al tamburului.

Αργή αλλαγή ταχύτητας από μικρότερο γρανάτζι σε μεγαλύτερο γρανάτζι (**κατέβασμα ταχύτητας**)? Στρέψτε τον κυλινδρικό ρυθμιστή αριστερόστροφα.

Discrete Clamp

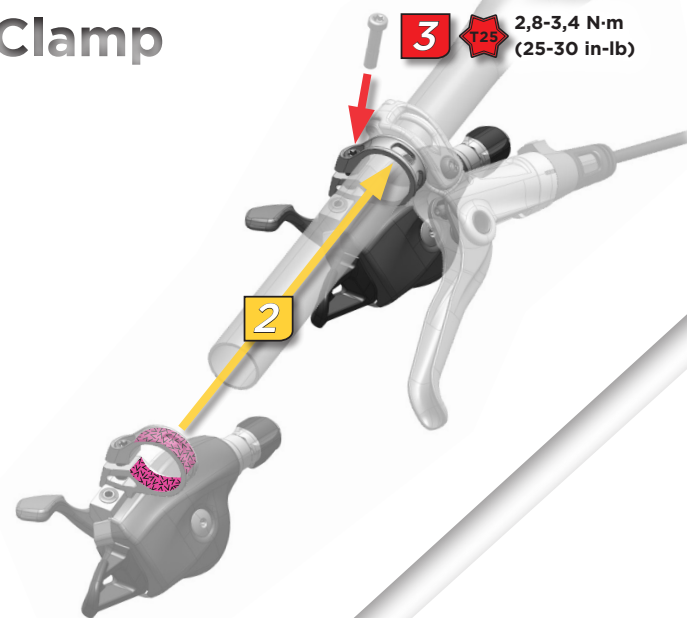

3 **T25** 2,8-3,4 N-m
(25-30 in-lb)

2

XLoc



2 **T25** 4-5 N-m
(35-44 in-lb)

7 **T25** 2,8-3,4 N-m
(25-30 in-lb)

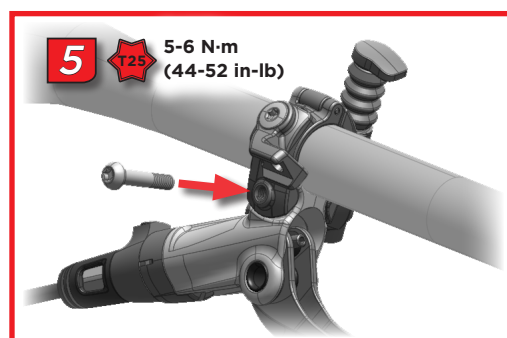

5 **T25** 5-6 N-m
(44-52 in-lb)

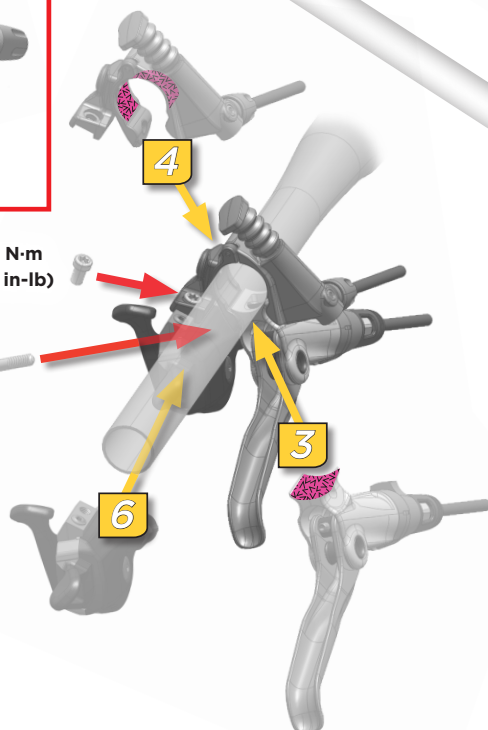

MatchMakerX

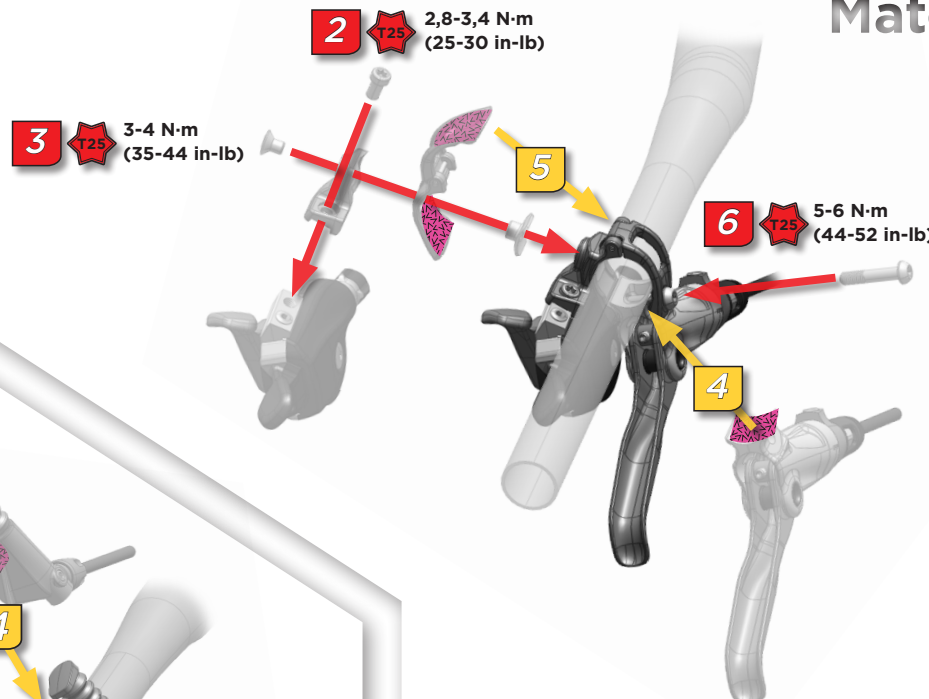

2 **T25** 2,8-3,4 N-m
(25-30 in-lb)

3 **T25** 3-4 N-m
(35-44 in-lb)

6 **T25** 5-6 N-m
(44-52 in-lb)

Wymiana linki
Skift af kabel
Výměna lanka
Αλλαγή συρματοσχοινού
Schimbare cablu

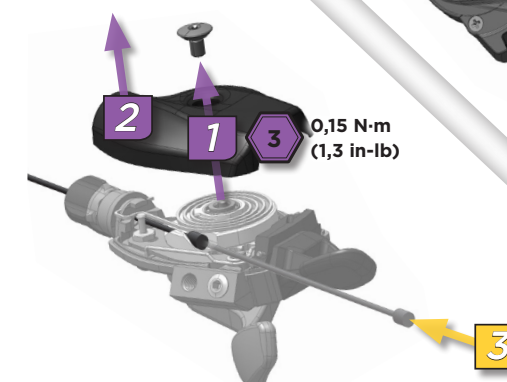

1 **3** 0,15 N-m
(1,3 in-lb)

3

GWARANCJA SRAM LLC

Zakres ograniczonej gwarancji:
Firma SRAM zapewnia, że jej produkty są wolne od wad materiałowych i produkcyjnych przez okres dwóch lat od daty pierwszego zakupu. Pełne informacje o udzielanych gwarancjach podano na naszej stronie internetowej www.sram.com.

SRAM LLC GARANTI

Omfang af begrænset garanti
SRAM garanterer, at dets produkter er uden defekter hvad angår materialer og håndværksmæssig udførelse i en periode på to år efter det oprindelige køb. Vil du have flere oplysninger om garantier, kan du se vores hjemmeside på adressen www.sram.com.

GARANȚIA SRAM LLC

Gradul de acoperire al garanției limitate
SRAM garantează că produsele sale sunt lipsite de defecțiuni materiale sau de manoperă timp de doi ani de la data achiziției inițiale. Pentru informații complete privind garanția, vizitați site-ul nostru www.sram.com.

ΕΓΓΥΗΣΗ SRAM LLC

Εύρος περιορισμένης εγγύησης
Η SRAM εγγυάται ότι τα προϊόντα της δεν φέρουν ελαττώματα στα υλικά ή στην εργασία για περίοδο δύο ετών από την αρχική αγορά τους. Για πλήρεις πληροφορίες σχετικά με την εγγύηση, παρακαλούμε επισκεφθείτε τον ιστότοπό μας στη διεύθυνση www.sram.com.

ZÁRUKA SPOLEČNOSTI SRAM LLC

Rozsah omezené záruky společnosti SRAM
zaručuje nezávadnost jejich výrobků, co se materiálu nebo provedení týče, po dobu dvou let od jejich nákupu. Pro úplné informace o záruce prosím navštivte naši webovou stránku www.sram.com.

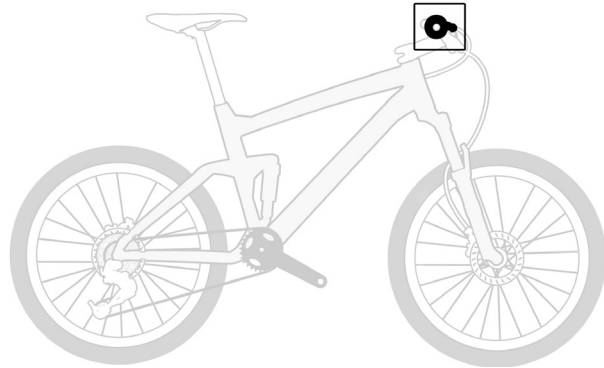

Montuj
Monter
Namontovat

Τοποθέτηση
Montarea

Moment obrotowy
Drejningsmoment
Utahovací moment

Ροπή στρέψης
Cuplu de strângere

Zmier
Mål
Změřit

Μέτρηση
Măsurare

Wyreguluj
Juster
Nastavit

Ρύθμιση
Ajustare

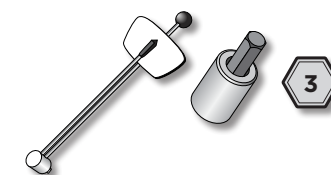
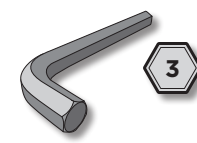

Εξάγωνο κλειδί
Hex

WORLD HEADQUARTERS
SRAM LLC
1333 North Kingsbury 4th Fir
Chicago, Illinois 60642
USA

ASIAN HEADQUARTERS
SRAM Taiwan
No. 1598-8 Chung Shan Road
Shen Kang Hsiang, Taichung
County 429 · Taiwan R.O.C.

EUROPEAN HEADQUARTERS
SRAM Europe
Paastoweg 14-16
3862ZS Nijkerk
The Netherlands

www.sram.com

95-7018-003-100 Rev C © 2013 SRAM LLC

Manetka ze zintegrowanym chwytem
Gearskifte med integreret låsegreb
Řadicí páčka s integrovaným otočným gripem

Χειριστήριο ταχυτήτων με ενσωματωμένη σταθερή λαβή
Schimbător cu manșon de blocare integrat



Manetka przerzutki
Kun gearskifte
Pouze řadicí páčka

Μόνο χειριστήριο ταχυτήτων
Numai schimbător

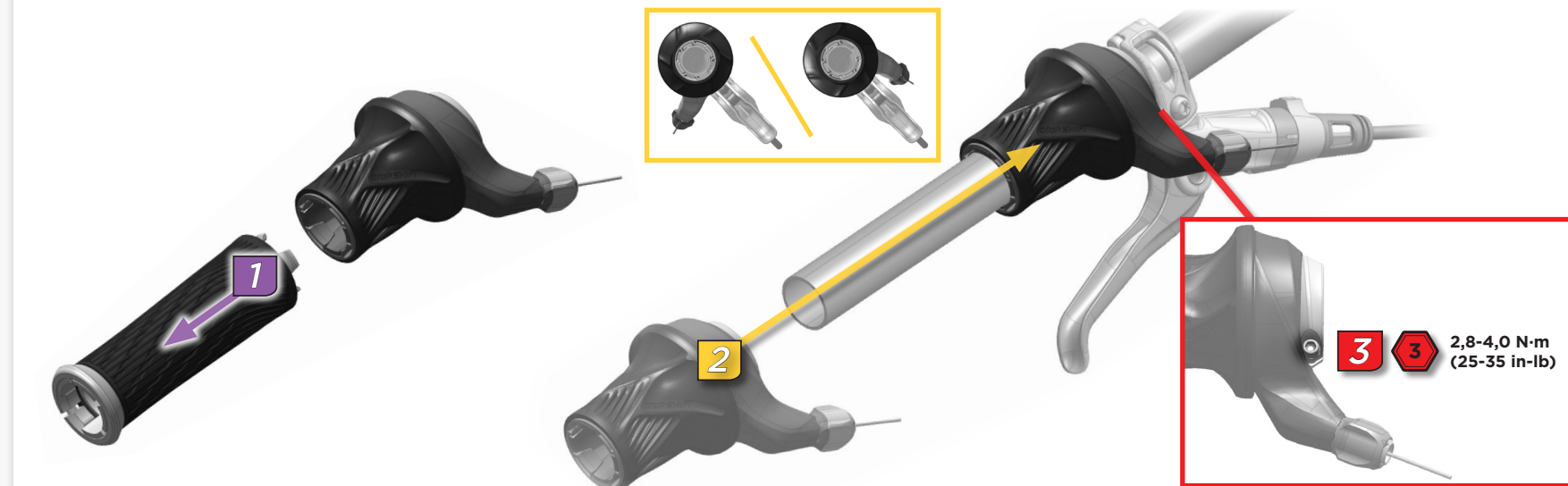

Wymiana linki
Skift af kabel
Výměna lanka

Αλλαγή συρματόσχοιου
Schimbare cablu

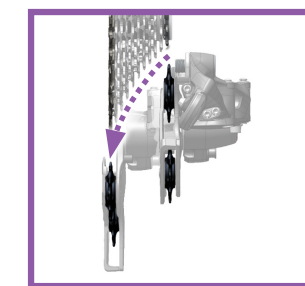
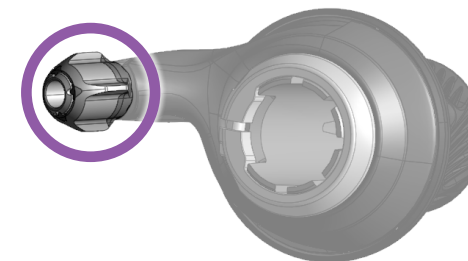
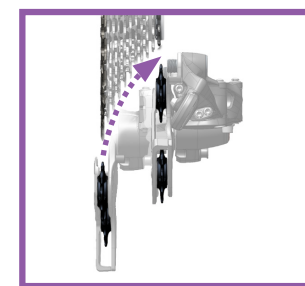
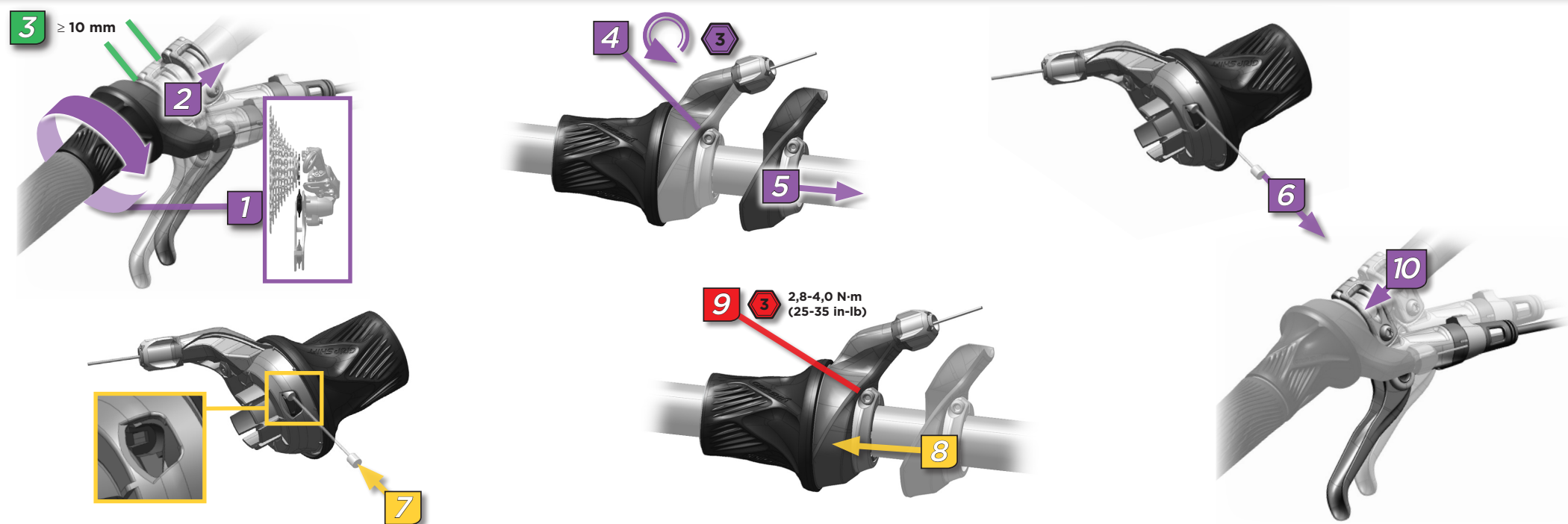

Wolna zmiana z większej tylnej zębatki na mniejszą (**zmiana biegu na większy**)? Obróć nastawiacz tulejkowy w prawo.

Langsomt skift fra et større tandhjul til et mindre tandhjul på kassetten (**op i gear**)? Drej justeringskruen mod uret.

Řazení z většího kolečka na menší (**řazení na těžší převod**) jde pouze s obtížemi? Otočte válečkovým seřizovačem ve směru hodinových ručiček.

Trecerea lentă de la un pinion mai mare la unul mai mic (**schimbarea la o treaptă superioară de viteze**)? Rotiți spre dreapta dispozitivul de reglaj fin al tamburului.

Αργή αλλαγή ταχύτητας από μεγαλύτερο γρανάζι σε μικρότερο γρανάζι (**ανέβασμα ταχύτητας**); Στρέψτε τον κυλινδρικό ρυθμιστή δεξιόστροφα.

Wolna zmiana z mniejszej tylnej zębatki na większą (**zmiana biegu na mniejszy**)? Obróć nastawiacz tulejkowy w lewo.

Langsomt skift fra et mindre tandhjul til et større tandhjul på kassetten (**ned i gear**)? Drej justeringskruen med uret.

Řazení z menšího kolečka na větší (**řazení na lehčí převod**) jde pouze s obtížemi? Otočte válečkovým seřizovačem proti směru hodinových ručiček.

Trecerea lentă de la un pinion mai mic la unul mai mare (**schimbarea la o treaptă inferioară de viteze**)? Rotiți spre stânga dispozitivul de reglaj fin al tamburului.

Αργή αλλαγή ταχύτητας από μικρότερο γρανάζι σε μεγαλύτερο γρανάζι (**κατέβασμα ταχύτητας**); Στρέψτε τον κυλινδρικό ρυθμιστή αριστερόστροφα.